



SAS DE QUAI GONFABLE



DESCRIPTIF TECHNIQUE

VUE GENERALE

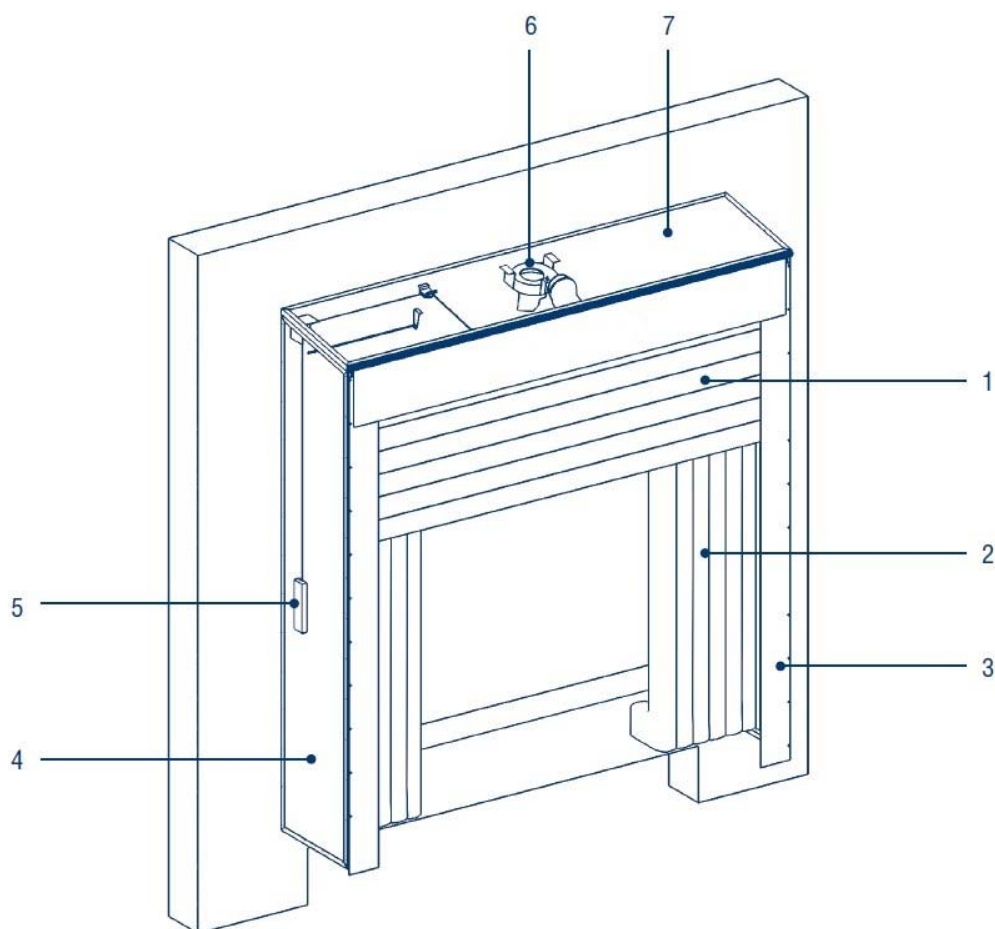

- 1- Bourrelet gonflable haut
- 2- Bourrelet gonflable latéral
- 3- Bavette pvc souple
- 4- Panneau isolant latéral
- 5- Contre poids
- 6- Ventilateur 380v
- 7- Panneau isolant haut

VUE ECLATÉE

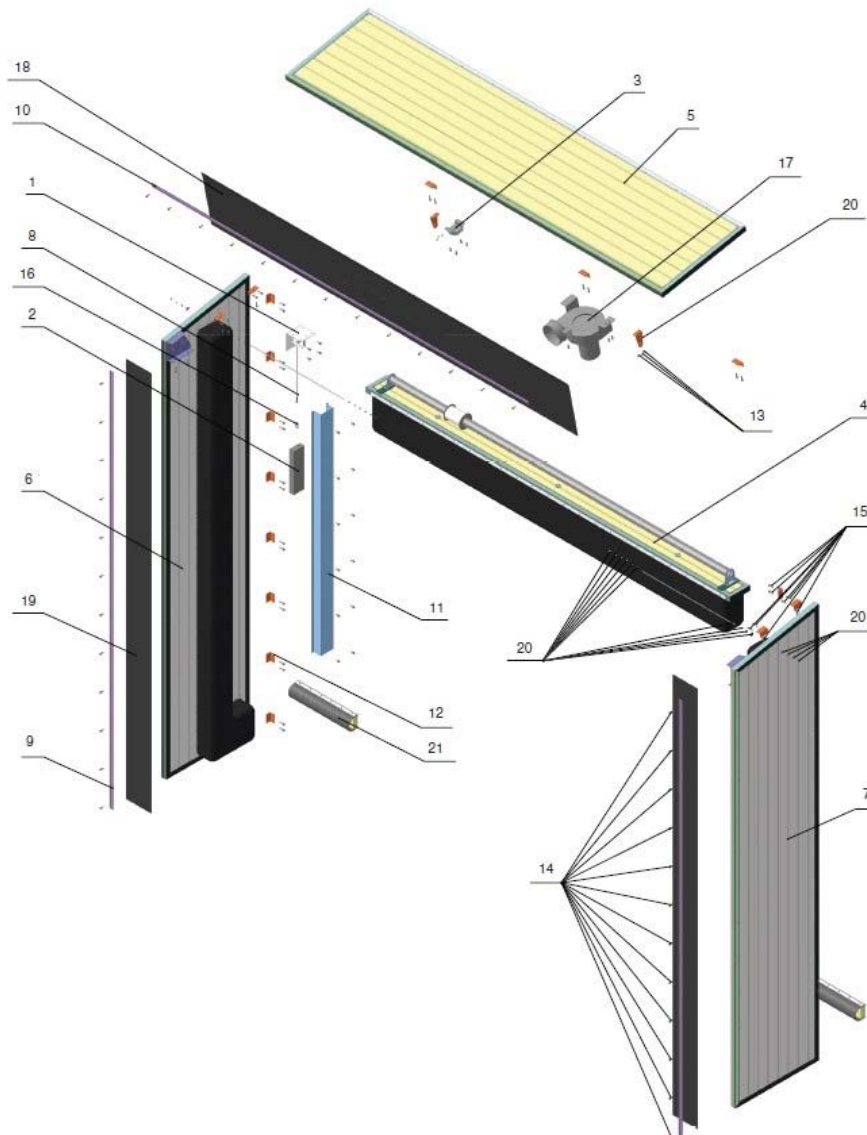

Caractéristiques techniques :

- Alimentation en triphasé 380 V – Puissance 350 w
- Temps de gonflage : 40 secondes
- Dégonflage par contre poids
- Coffret marche / arrêt
- Protection moteur électrique par relais thermique
- Panneaux isolant blanc
- Burrelet en pvc souple
- Dimensions hors tout : largeur 3600mm – Hauteur 3800 mm - Profondeur 900 mm ou 1200 mm