



PORTE SOUPLE RAPIDE  
EXTERIEUR ET INTERIEUR



DESCRIPTIF TECHNIQUE

# VUE GENERALE

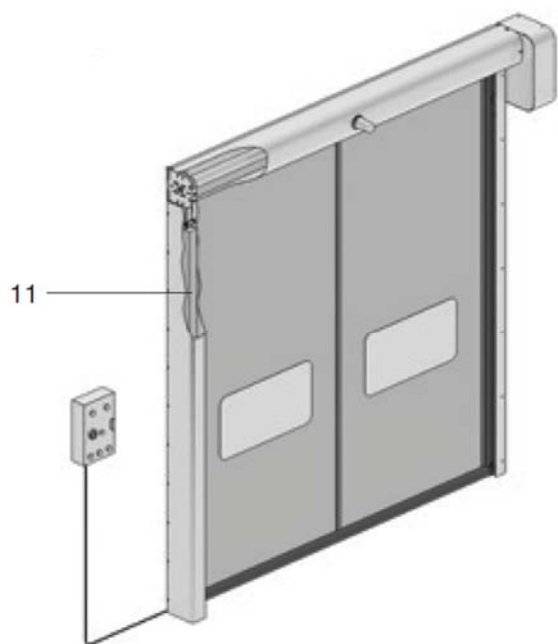
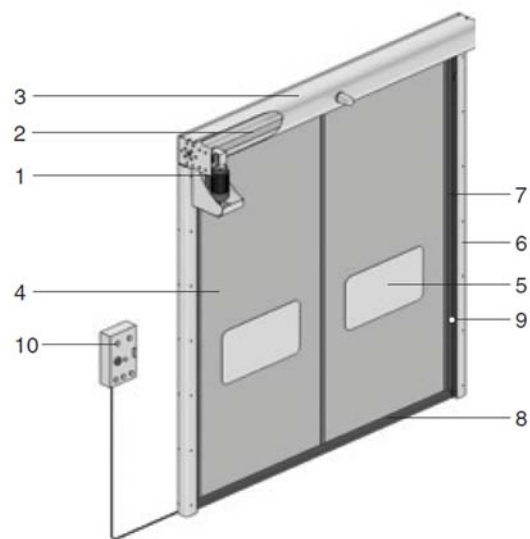
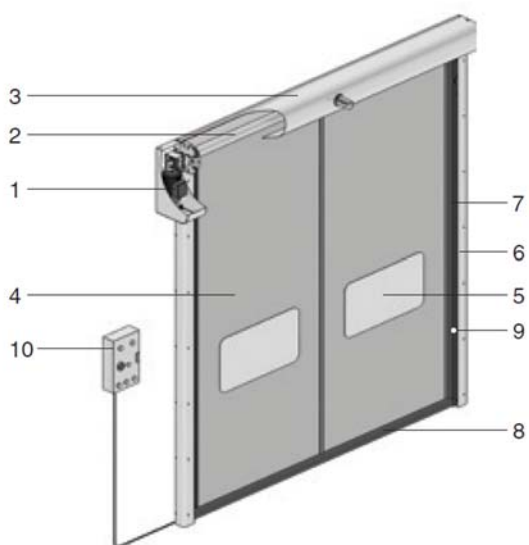

1 - Moteur avec débrayage par manivelle

2- Enroulement

3 – Capot de protection

4 – Bâche PVC

5 – Hublot (en option)

6 – Rail de guidage

7 – Guides souples

8 – Barre palpeuse

9 – Cellule de sécurité

10 – Coffret de commande

11 – Contre poids pour ouverture en cas de panne de courant (en option)

**Système auto-réparable**

**En cas de choc le tablier sort des rails.**



# CARACTERISTIQUES TECHNIQUES

Taille maximum	Largeur 5700mm x 5800 mm
Classe de vent	3000 x 3000 mm = classe 3 5000 x 5000 mm = classe 2 5700 x 5800 mm = classe 1
Vitesse d'ouverture	3000 x 3000 mm = jusqu'à 2 m / s 5000 x 5000 mm = jusqu'à 1.8 m / s 7000 x 6000 mm = jusqu'à 1 m / s
Vitesse de fermeture	0.8 m / s
Température de travail	De -15 à 70 °C
Coffret de commande	En acier peint IP 54 – dimensions largeur 200 mm x 290 mm x 470 mm Pilotage par variateur de fréquence – Alimentation en 220 v pour les portes dimensions largeur 4000 x 3800 mm ou en triphasé 380 v pour les dimensions supérieurs.
Moteur	De 1.5 kw à 2.2 kw suivant dimensions de la porte. Montage sur le coté ou en frontal.
Sécurité	Conforme à la norme EN 13241 CE Une paire de cellule installées à 500 mm de haut Une barre palpeuse 2 feux clignotant orange En cas de choc la bâche sort des guides automatiquement. (En option) Ouverture automatique de 2 m en cas de coupure de courant.
Cycles de la porte	Jusqu'à 1 500 000 cycles
Commandes possibles	<ul style="list-style-type: none"> <li>- Boutons</li> <li>- Tirettes avec ou sans potences</li> <li>- Radars</li> <li>- Boucles magnétiques</li> <li>- Sans contact type magic switch</li> </ul>
Ossatures	<ul style="list-style-type: none"> <li>- Coffre d'enroulement et coffre moteur inclus en couleur standard</li> <li>- Montant en couleur standard</li> <li>- Couleur standard : blanc 9003 - ton pierre1013- marron 8014 -vert 6005</li> <li>- bleu 5005 - rouge 3005 - noir 9005 - brun 8017 - gris 7038</li> <li>- (En option) Possibilité revêtement ossature peint suivant le système RAL</li> </ul>
Vitrage en pvc souple	<ul style="list-style-type: none"> <li>- Hublots 1000x300 mm</li> <li>- Rangée de visibilité (toute la largeur de la porte)</li> <li>- Pleine vision avec une ou plusieurs jointures intermédiaires suivant la largeur de la porte</li> <li>-</li> </ul>

## Couleur de la bâche

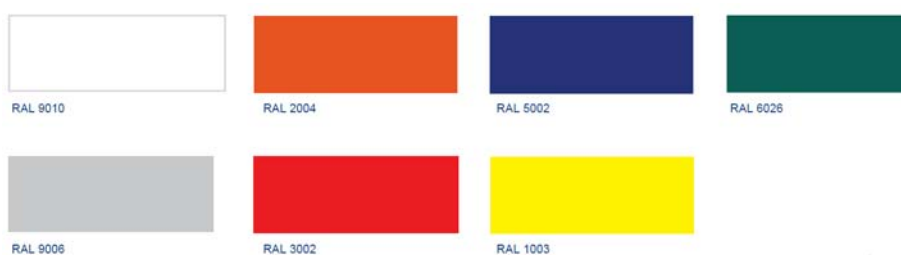

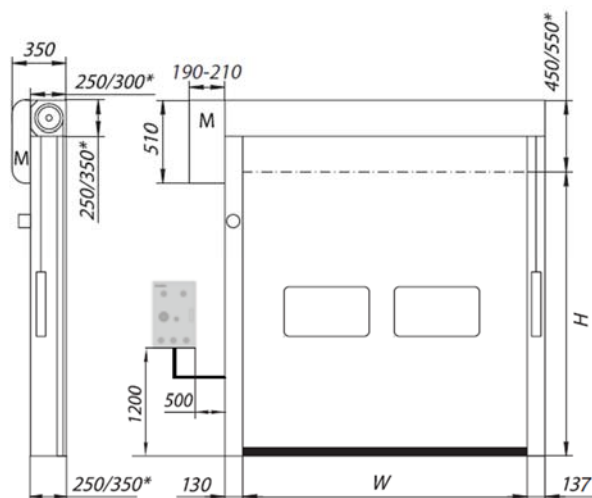

Moteur en position latérale

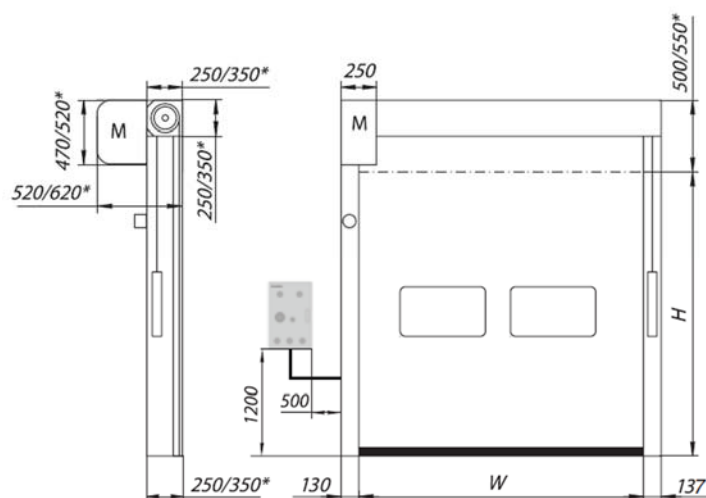

Moteur en position frontale

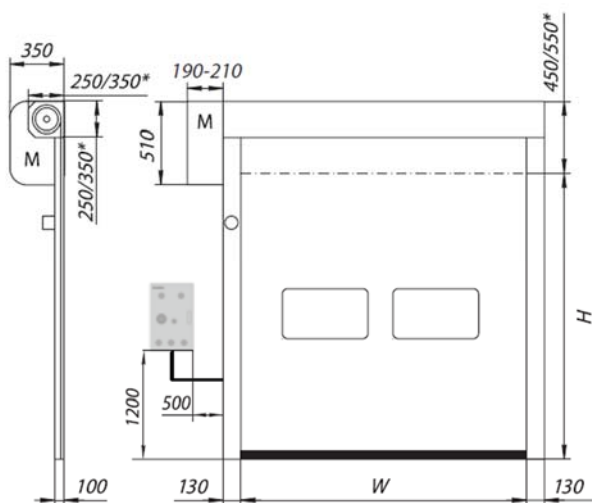

Moteur en position latérale  
avec contre-poids

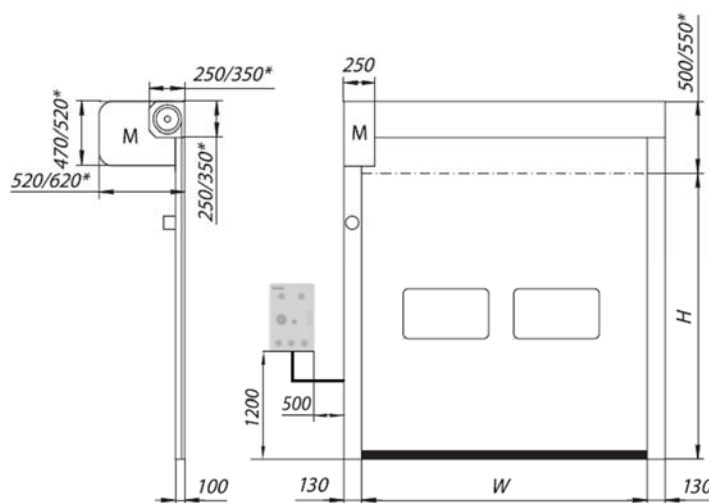

Moteur en position latérale  
avec contre-poids

\* Pour une largeur supérieure à 3740 mm et une hauteur supérieure à 3800 MM.